

# 穿上不合适的“鞋” 爱车也会“崴到脚”

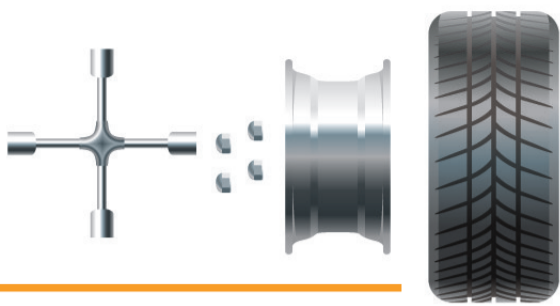

□记者 韩霖

我市的侯先生是个标准的汽车发烧友,爱车买回家后,就没有停止过折腾(改装)。这不,他趁着“双11”又折腾上了,不想遇到了烦心事。

“之前我在网上看中了一款轮毂,趁着‘双11’买了下来。前两天货一到,我就给换上了,没想到车子在行驶中出现了抖动和异响。”侯先生慌忙将车子送去检修,发现轮毂存在质量问题,而且安装也出了问题。

都说鞋子好不好只有脚知道,这轮毂出了问题,会给车子行驶带来安全隐患。为此,记者采访了洛阳车元素汽车运动会所总经理姜春华。

## 小小轮毂讲究多

作为时下车辆改装的“热”部件,轮毂改装备受车友的追捧。

“这轮毂如同人的鞋子,合不合适一定是首要考虑的。”姜春华说,一般来说,原车如果是16寸的轮毂,那么他们建议仍改为16寸的,最大不要超过18寸。太大的话,会影

响汽车正常行驶。

在保证“大小合脚”后,就要考虑轮毂的质量。姜春华介绍,目前市场上改装的轮毂依次可分为铸造、旋压铸造和锻造三种,价格也有高低不等。

“锻造是将整块金属直接挤压成型,因此生产出来的轮毂表面平滑、密度均匀,质量好,价格也最高。”姜春华说,除了工艺,还有轮毂的材质,目前大多数轮毂都是铝合金材质,更高级的有铝镁合金材质,更甚者还有碳纤维材质。

“这些都是影响轮毂质量和价格的因素,对车友来说,选择时一定要擦亮眼睛。”姜春华说,另外,车友要根据自己的经济情况进行选择,不要图一时美观,给自己的生活带来负担。

轮毂选好后,安装也很重要。“轮毂中的轴承非常脆弱,不仅是轮毂的核心部位,更是安全的保证。”姜春华说,“在安装时,一定要保证环境干净安全,一些大颗粒灰尘落入轴承中,可能带来不必要的磨损。这就如同鞋里进了小石子,磨脚的感觉相信大家都有过。”

姜春华说,情况严重时会使轮

毂产生异响,并加剧其损耗,影响其使用寿命。车友侯先生遇到的就是这种情况。

## 这几个误区要避免

首先,轮毂并非越大越好。姜春华说,和鞋子一样,轮毂如果选得过大,会影响车辆转向。车子如果感觉“不舒服”,自然就会“崴到脚”。

其次,一定要购买正规产品。轮毂直接关系到车辆的行驶安全,一些劣质的轮毂由于材质和制造工艺低劣,质量很差,轻者会让车子产生异响、行驶时抖动,严重的还会产生裂痕、变形。“之前也有过因为更换了不合格轮毂,而在高速行驶中发生轮毂爆裂造成车毁人亡的悲剧。建议车友一定要购买正规产品,切勿图一时便宜将行车安全抛在脑后。”姜春华说。

最后,改装一定要安全合法。“改装的目的无非是为了美观,并提高车辆性能,而这些都要以安全合法为前提。”姜春华也提醒车友,“不建议车友进行‘暴改’(例如大规模改动车辆发动机等核心大件),这样不仅会增加改装花费,也背离了安全的前提。”

(资料图片)



11月19日,吉利远景X3百城上市品鉴会洛阳站在洛阳广播电视台举行。新车推出1.5L-5MT和1.5L-4AT共计5款配置车型,官方指导价为5.09万元至6.59万元。远景X3的上市将进一步丰富吉利汽车在SUV市场的布局,开启吉利汽车在小型SUV市场发展的新格局。

邱文 摄



11月18日,一汽大众新高尔夫在我市泉舜购物中心上演了一场充满科技感与未来感的时尚动感大秀,新高尔夫、新高尔夫R-Line、新高尔夫GTI三款重磅产品惊艳亮相。新高尔夫趋近完美,而售价并没有提高,3款重磅产品11种车型同时上市,售价12.19万元至23.99万元。

伯乐 摄



风光美 生活美

### 与你心有灵犀

- ◇ 远程寻车定位
- ◇ 远程鸣笛闪烁
- ◇ 远程开启空调
- ◇ 远程上锁开锁

### 与你心口相应

- ◇ 语音拨打电话
- ◇ 语音控制空调
- ◇ 语音控制导航
- ◇ 语音控制音乐
- ◇ 语音新闻播放

### 与你一起开心

- ◇ 道路救援服务
- ◇ 预约车辆保养
- ◇ 在线娱乐

超级都市SUV-风光580

会对话更智联  
智尚型 / 智联型 懂你而来



7年/15万公里  
超级质保

地址: 龙门大道林安汽车城北侧东风风光洛阳尚康店  
销售热线: 0379-65555168